

Bruksanvisning

Diskdesinfektor
G 7823 / G 7824

Bruksanvisningen skall **ovillkorligen** läsas
innan maskinen installeras
och tas i bruk.

Det är viktigt för att undvika
olyckor och skador på maskinen.



Innehållsförteckning

Definition av diskdesinfektorn	4
Beskrivning av diskdesinfektorn	6
Säkerhetsanvisningar och varningar	11
Öppna och stänga luckan	16
Vattenavhårdare	17
Inställning av vattenavhårdaren	17
Indikering av regenerering	17
Regenerering av avhårdaren	18
Påfyllning av saltbehållaren	19
Placera saltbehållaren i maskinen	19
Regenerera	20
Automatisk vagnavkänning (AWK)	21
Vagnkod	21
Inställning av vagnkod	22
Användningsteknik	24
Placering av diskgoods	24
OP-instrument (OP)	26
Anestesi-utensilier (AN)	27
Nappflaskor (BC)	28
OP-skor (OS)	29
Transfervagn för korgar och insatser	30
Dosering av flytande diskmedel	32
Förberedelse av doseringsautomaterna	33
Fylla på behållarna med flytande medel	33
Lufta doseringssystemen	35
Skötsel av doseringssystem	35
Externa doseringssystem	35
Använda maskinen	36
Huvudströmbrytare	36
Koppla in diskdesinfektorn	36
Byta användarnivå	36
Starta program	37
Programförlopp	38
Stänga av maskinen	38
Byta eller avbryta program	39
Avbryta program	40

Dataöverföring	41
Rengöring och skötsel	42
Rengöra silarna i diskutrymmet	42
Rengöra grovsilen	42
Rengöra grovsilen och mikrofinfiltret	43
Skötsel av torkaggregat (TA)	44
Byta grovfilter	44
Byta finfilter	44
Skötsel av protokollskrivare (tillval)	45
Byta pappersrulle	45
Byta färgbandskassett	45
Uppställning	46
Omkoppling ånga/el - el/ånga	46
Elanslutning	47
Vattenanslutning	48
Tekniska data	49
Service	50
Säkerhetstekniska kontroller	50
Extrautrustning OXIVARIO	51
Definition av diskdesinfektorn	51
Användningsområden	51
Säkerhetsanvisningar och varningar	52
Ansluta behållare med H ₂ O ₂ -lösning	52

Definition av diskdesinfektorn

I Miele's diskdesinfektorer kan under uppfyllande av allmänna eller särskilda hygieniska krav nästan all medicinsk apparatur rengöras. Utensilierna kan desinficeras termiskt i upp till 95 °C och/eller kemiskt-termiskt i upp till 65 °C med lämpliga desinfektionsmedel. Medicinsk apparatur är t ex kirurgiska och minimalinvasiva instrument, anestesisi- och intensivvårdsinstrument osv. Begreppet diskgoods används allmänt i bruksanvisningen om föremål som inte definieras närmare.

Apparaturtillverkarens skötsel-anvisningar för de föremål som skall rengöras måste beaktas. DESIN vario TD-metoden möjliggör av apparaturtillverkaren bekräftad materialvänlig rengöring och desinfektion av optiska instrument, patientsystem och kirurgiska motorsystem. Som tillval finns torkning med sterilfilterrad varmluft.

Användningsområden:

- kirurgiska instrument,
- minimalinvasiva instrument,
- instrument för anesthesi- och intensivvård,
- nappflaskor och nappar,
- containrar av rostfritt stål och aluminium (även lackerat aluminium),
- OP-skor.

Instrumentrengöring bör företrädesvis ske genom maskinell rengöring med termisk desinfektion, dvs. med DESIN vario TD-metoden. Enligt EN ISO 15883-1 sker den termiska desinfektionen med parametrarna 80 °C (+ 5 °C, - 0 °C) och 10 min hålltid inkl HBV med 90 °C (+ 5 °C, - 0 °C) och 5 min hålltid.

Definition av diskdesinfektorn

Med desinfektionsparametrarna 93 °C, 10 min hålltid uppfyller diskdesinfektorn kraven på desinfektion av verkningsområde A + B enligt den tyska hälsovårdsmyndigheten RKI (Robert Koch-Institut) i Berlin (tidigare BGA). Användningsområdena delas enligt RKI upp i två kategorier:

A = dödar vegetativt bakteriella mikrober, inkl. mykobakterier som svamp, inkl. svampsporor.

B = inaktiverar virus, inkl. infektiös hepatit och HIV.

Rengöringen skall anpassas så optimalt som möjligt till diskgodsets kontaminationsgrad och art eftersom rengöringsresultatet avgör desinfektionens och steriliseringens säkerhetsgrad och om diskgodset är fritt från kontaminationer. För medicinprodukter är DESIN vario TD-metoden lämpligast. Det är även möjligt att använda OXIVARIO om detta anges.

Maskinen är inställd för klarsköljning i lednings-/AD-vatten.

Diskdesinfektorn är i leveransutförande utrustad med vattenavhårdare.

Tillval

- Torkaggregat (TA)
- Ångkondensator (DK)
- Skrivare för processdokumentation (PRT)
- Doseringssystem DOS 2 och DOS 4
- Extra tillbehör OXIVARIO

Beskrivning av diskdesinfektorn

Elektronisk styrning

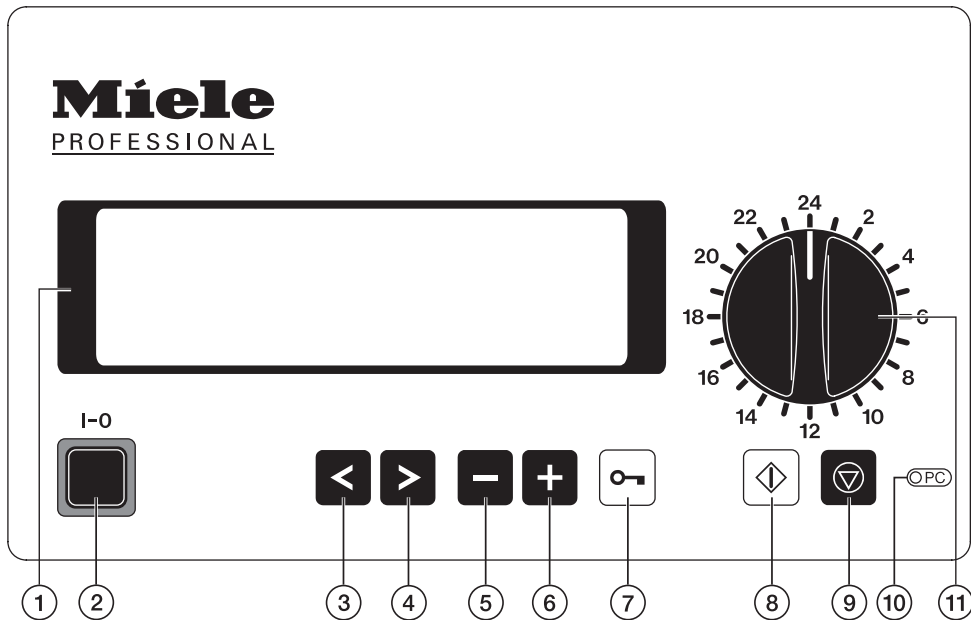

① Display

Fyra rader med skärmsläckare, dvs bakgrundsbelysningen stängs av automatiskt efter ca 15 min - tryck på valfri knapp för att tända displayens belysning igen.

② Till/Från-knapp (I-O)

③ Markörknapp vänster

Flyttar markören åt vänster:

- till föregående meny
- till föregående parameter
- till föregående inmatningsposition

④ Markörknapp höger

Flyttar markören åt höger:

- till nästa meny
- till nästa parameter
- till nästa inmatningsposition

⑤ Minusknapp

- välja program fr o m programplats 24
- bläddra tillbaka sidvis i menyer
- mata in siffror och bokstäver
- ändra förinställningar, t ex serviceparametrar

⑥ Plusknapp

- välja program fr o m programplats 24
- bläddra framåt sidvis i menyer
- mata in siffror och bokstäver
- ändra förinställningar, t ex serviceparametrar

⑦ Lucköppnare

Beskrivning av diskdesinfektorn

⑧ Startknapp

- starta program
- aktivera inmatningsläge
- bekräfta värden och inställningar
- bekräfta meny för att komma till undermenyn

⑨ Stoppknapp

- avbryta program
- lämna programvalsläge utan att spara
- lämna menyn

⑩ Optisk port

⑪ Programväljare

val av programplats 1-23

Beskrivning av diskdesinfektorn

Oren sida

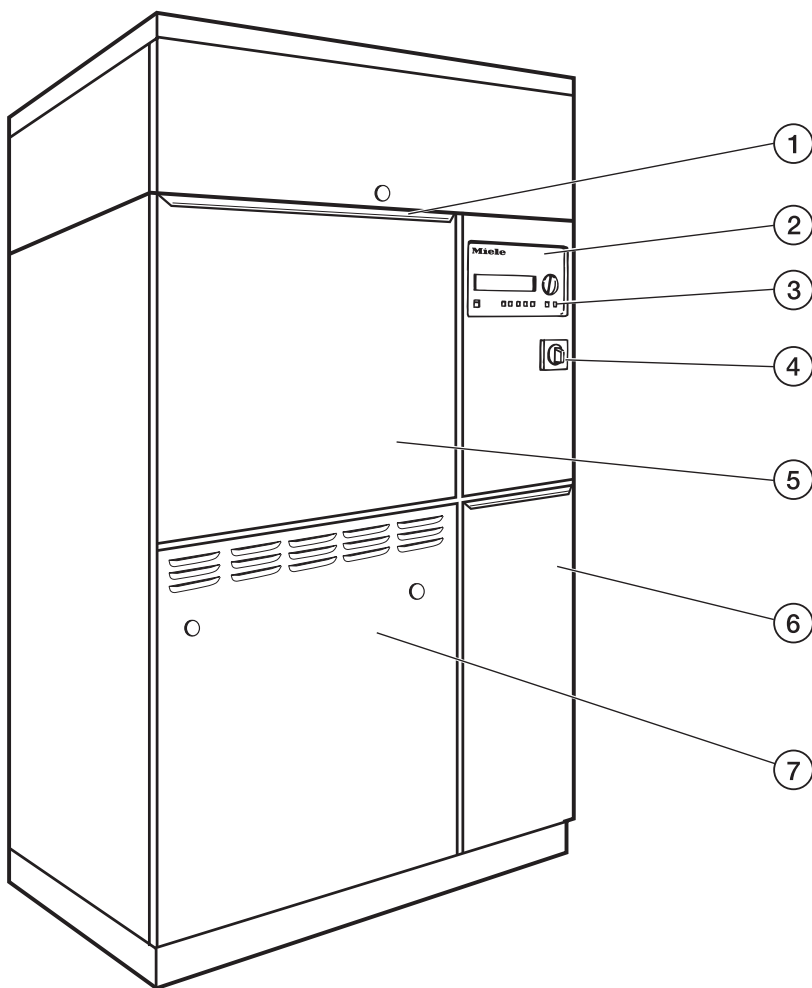

- ① Grepplist
- ② Elektronisk styrning "Profitronic" (se även "Programmeringshandboken")
- ③ Manöverpanel
- ④ Huvudströmbrytare (med "nödstoppsfunktion" för servicearbeten)
- ⑤ Lyftlucka (stängd)
- ⑥ DOS-vagn
- ⑦ Servicelucka

Beskrivning av diskdesinfektorn

Oren sida

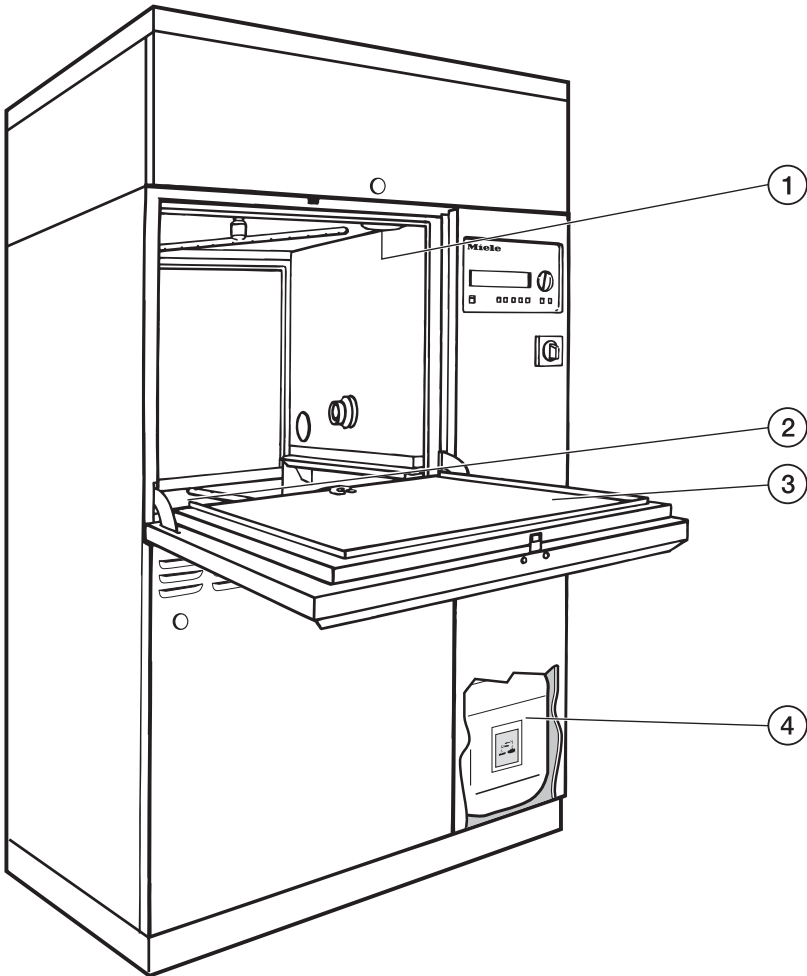

- ① Anslutning för saltbehållare
(vattenavhårdare)
- ② Silkombination
- ③ Lyftlucka (öppen)
- ④ Doseringsbehållare för doseringssystemen
DOS 1 / DOS 3
(DOS 2 / DOS 4 tillval)

Beskrivning av diskdesinfektorn

Ren sida (endast G 7824)

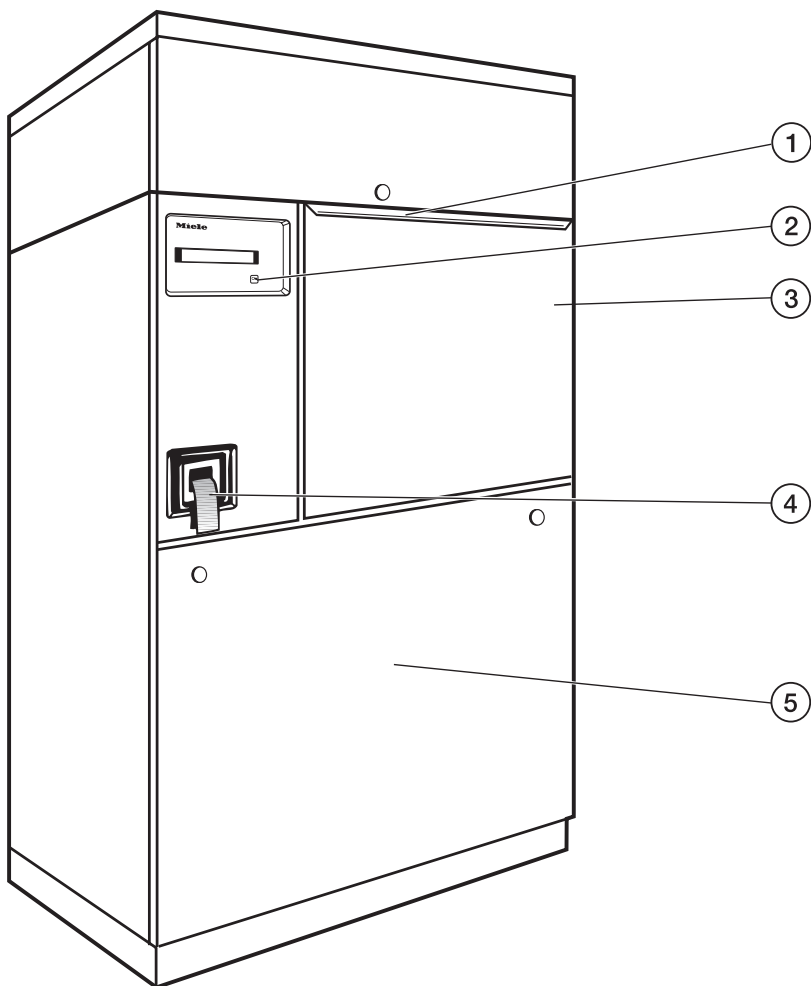

① Grepplist

② Lucköppnare

③ Lyftlucka (stängd)

④ Protokollskrivare (tillval)
G 7823: på ören sida

⑤ Servicelucka

Denna diskdesinfektor uppfyller gällande säkerhetskrav. Ett felaktigt bruk kan dock leda till personskador och skador på föremål.

Läs bruksanvisningen noga innan diskdesinfektorn tas i bruk. Det är viktigt för att undvika olyckor och skador på maskinen.

Spara bruksanvisningen.

Användningsområde

Diskdesinfektorn är uteslutande avsedd för de användningsområden som anges i bruksanvisningen. All annan användning, ombyggnad och förändringar är otillåtna kan innebära fara för användaren.

Disk- och desinfektionsförfarandena är endast avsedda för instrument resp. medicintekniska produkter samt laboratorieglas, vilka av tillverkaren är deklarerade som disk- och desinfektionsbara. Diskgodsets och instrumenttillverkarens anvisningar skall följas.

Tillverkaren ansvarar inte för skador som uppstått på grund av otillåten eller felaktig användning av diskdesinfektorn.

Inbyggnad och montering av denna diskdesinfektor på uppställningsplatser som inte är fasta (t ex bårar) får bara utföras av en fackman om det är säkerställt att förutsättningarna på platsen medger en säker användning av desinfektorn.

Följ nedanstående anvisningar för att undvika skador!

Maskinen får endast tas i drift, underhållas och repareras av Miele service. För bästa möjliga uppfyllande av driftföreskrifter av medicinprodukter rekommenderas att sluta ett underhållsavtal med Miele. Ej fackmässigt utförda reparationer kan innebära allvarlig fara för användaren.

Maskinen får inte installeras i lokaler som är utsatta för explosions- och frostrisk.

Maskinens elektriska säkerhet garanteras endast om den ansluts till jordad säkerhetsbrytare som är installerad enligt gällande föreskrifter. Det är mycket viktigt att denna grundläggande säkerhetsförutsättning är godkänd. Låt en fackman kontrollera installationen vid tveksamhet.

Tillverkaren ansvarar inte för skador som uppstått på grund av felaktigt installerad maskin eller avsaknad av jordad säkerhetsbrytare (t ex elektriska stötar).

En defekt maskin kan innebära en säkerhetsrisk. Maskinen skall omedelbart tas ur drift och Miele service skall informeras.

Användarna måste regelbundet er hålla handhavandeinstruktioner. Diskdesinfektorn får endast skötas av personal som instruerats i handhavande av maskinen.

Säkerhetsanvisningar och varningar

■ Iaktta försiktighet vid användning av olika medier (disk-, neutraliserings-, desinfektions- och sköljmedel osv.)! De består ofta av syror eller lut. Organiska lösningsmedel får inte tillsättas då det kan medföra explosionsrisk. Beakta gällande säkerhetsföreskrifter! Använd skyddsglasögon och skyddshandskar. För alla kemiska medel gäller att tillverkarens säkerhetsanvisningar skall följas.

■ Vattnet i maskinen är inget dricksvatten.

■ Vassa och spetsiga utensilier skall placeras så att det inte kan förorsaka skador vid i- och urplockning.

■ Observera maskinens höga arbetstemperatur. När luckan öppnas finns risk för bränn-, skållnings- samt frätskador! Vid användning av desinfektionsmedel finns risk för inandning av giftiga ångor! Låt vagnar, moduler, insatser och korgar svalna av. Därefter skall evtl vattenrester från kärl tömmas i diskutrymmet innan de tas ut.

■ Efter torkning med torkaggregat bör först endast luckan öppnas så att diskgodset, vagnar, moduler och insatser kan svalna.

■ Ångvärmning är tillåten med upp till ett tryck på 1000 kPa (10 bar). Det motsvarar en vattensjudningstemperatur på 179 °C.

■ Maskinen och dess omedelbara närhet får vid rengöring inte spolas av med vatten, t ex med vattenslang eller högtryckstvätt.

■ Bryt strömmen till maskinen vid reparation och underhåll.

Säkerhetsanvisningar och varningar

Följ nedanstående anvisningar för en garanterad kvalitetssäkring vid diskning av speciell medicinsk utrustning resp. laboratorieglas så att patienter inte utsätts för fara och för att undvika saksador.

Om maskinen har använts för desinfektion måste ångkondensatorn och dess förbindelse med diskutrymme och maskinens avlopp desinficeras innan reparation eller utbyte av delar utförs.

Om desinfektionsparametrarna skall uppfyllas får programmet inte avbrytas efter start genom avstängning med knappen I-O. Man skall även undvika att avbryta alla program eftersom rengörings-/desinfektions- eller slutsköljningsresultatet kan inskränkas. Annars måste hela programmet upprepas.

Användaren skall själv säkerställa desinfektionsstandarden för desinfektionsförfarandet vid rutinmässig användning av diskdesinfektorn. Processen bör kontrolleras regelbundet termoelektriskt och/eller med hjälp av kemiska och bakteriologiska indikatorer. Även resultatkontroller bör göras.

För termisk desinfektion skall de temperaturparametrar och hålltider användas som är lämpade för infektionsprofylax enligt de krav som gäller för varje enskilt användningsområde.

Desinfektionsprogram med tillsats av ett kemiskt desinfektionsmedel vid temperaturer från t ex 65 °C eller lägre godkänns inte enligt §18 i tyska smittskyddslagen. Dessa skall endast användas om det är nödvändigt t ex om diskgodset skulle vara känsligt mot höga temperaturer. Desinfektionsparametrarna baseras på desinfektionsmedelstillverkarens uppgifter. Tillverkarens anvisningar gällande handhavande, användningsvillkor och effekt skall beaktas noggrant. Användning av kemiskt-termiskt förfarande sker på användarens ansvar.

Om det skulle finnas giftiga, kemiska substanser i diskvattnet vid rengöring (t ex aldehyd i desinfektionsmedel) bör extra försiktighet iakttas om ett program avbryts och luckan öppnas. Luckans tätning och ångkondensatorns funktion skall alltid kontrolleras.

OP-skor bör endast rengöras och desinficeras i diskdesinfektor som är avsedd för detta ändamål.

Säkerhetsanvisningar och varningar

■ Använd endast kontrollerade och rekommenderade diskmedel för specialdiskmaskiner. Om annat diskmedel används kan komponenter i diskdesinfektorn skadas. Dessa skador går inte på garantin.

■ Tidigare behandlingar (t ex med disk- eller desinfektionsmedel) men också vissa typer av smuts och en del diskmedel, även i kombination genom kemisk växelverkan, kan orsaka skum. Skum kan påverka disk- och desinfektionsresultatet.

■ Den användningstekniska rekommendationen av olika medier (som t ex diskmedel) innebär inte att maskintillverkaren ansvarar för mediernas påverkan på diskgodet. Observera att ändringar i sammansättning, förvaringsförutsättningar etc. vilka tillverkaren inte informerat om kan påverka kvaliteten på diskresultatet.

■ Var noga med att följa tillverkarens anvisningar vid användning av diskmedel och specialprodukter. För att undvika materialskador och häftiga kemiska reaktioner (t ex knallgasreaktion) skall respektive diskmedel endast användas för det ändamål som anges av tillverkaren.

■ Diskdesinfektorn är endast avsedd för bruk med vatten och rekommenderade medier. Organiska lösningsmedel får inte tillsättas då detta kan innebära risk för explosion (anm.: Det finns många organiska lösningsmedel med vilka det inte föreligger någon explosionsrisk. Men sådana lösningsmedel kan medföra andra problem som t ex skador på gummi- och plastmaterial).

■ Om det ställs extra höga krav på disk-, skölj- och desinfektionskvaliteten bör förutsättningarna (diskmedel, vattenkvalitet etc.) först avstämmas med Miele.

■ Om det ställs extra höga krav på disk- och slutsköljningsresultatet (t ex vid kemisk analys, speciella industriella krav etc.) måste användaren regelbundet genomföra kvalitetskontroll för att säkerställa diskkvaliteten.

■ Vagnar, moduler och insatser för diskgodset skall endast användas ändamålsenligt. Rörformiga instrument måste diskas och sköljas komplett invändigt.

■ Alla kärl måste tömmas innan de placeras i maskinen.

Säkerhetsanvisningar och varningar

Rester av syra, lösningsmedel, särskilt saltsyra, och kloridhaltiga lösningsmedel måste tömmas ur kärlen innan de placeras i maskinen. Likaså korroderande järn. Lösningsmedel i samband med smuts får endast förekomma i mycket små mängder (särskilt i riskklass A1).

För att undvika korrosionsskador får höljet av rostfritt stål inte komma i kontakt med syrahaltiga lösningar eller ångor.

Följ uppställningsanvisningarna i bruksanvisningen och i installationsanvisningen.

Tillbehör

Endast Miele's insatser och korgar får användas. Kontakta Miele för information om de enskilda insatsernas typbeteckningar och användningsteknik.

Använd endast vagnar, moduler och insatser från Miele. Vid ändringar av tillbehör från Miele eller vid användning av andra vagnar och insatser kan Miele inte garantera att ett tillräckligt rengörings- och desinfektionsresultat uppnås. Skador som uppstår på grund av detta täcks inte av garantin.

Hantering av uttjänad maskin

En diskdesinfektor som tjänat ut skall göras obrukbar. Dra ut stickproppen och klipp av anslutningskabeln.

Bekta att den uttjänade maskinen kan vara kontaminerad av blod eller andra kroppsvätskor och därför måste dekontamineras innan den lämnas in till en avfallsstation.

Av säkerhets- och miljöskäl skall maskinen tömmas på alla diskmedelsrester under beaktande av gällande säkerhetsföreskrifter (använd skyddsglasögon och skyddshandskar!).

Avlägsna eller gör luckan obrukbar så att barn inte kan låsa in sig i maskinen. Lämna därefter in maskinen för fackmässigt omhändertagande. Om maskinen har vattentanksystem måste vattnet i tanken först avlägsnas.

Tillverkaren ansvarar inte för skador som uppstår på grund av att säkerhetsanvisningarna och varningarna inte har följts.

Öppna och stänga luckan

Fällluckan kan endast öppnas när:

- diskdesinfektorn är elektriskt ansluten
- den röda huvudbrytaren (med "nödstoppsfunktion") står på **I-ON**
- Till/Från-knappen (**I-0**) är intryckt och
- inget disk- eller desinfektionsprogram pågår.

Fällluckan på den **rena sidan** (G 7824) kan dessutom endast öppnas när:

- ett DESIN-program avslutats korrekt eller
- funktionen "Välja lucka" är aktiverad (se Programmeringshandboken under "Maskinfunktion 'Välja lucka...'").

Öppna luckan

- Tryck på luckbrytare , fatta tag i luckans grepplist och fäll ned luckan.

Stäng luckan

- Lyft luckan och tryck den uppåt tills den sitter fast.

För att undvika kalkavlagringar på disk-gods och i maskinen måste lednings-vattnet avhårdas.

Vattenavhårdaren kan endast fungera felfritt om:

1. den är korrekt inställd (programme-rad) och
2. fylld med regenereringssalt.

Vid mycket låg vattenhårdhet (under 4 °d) behöver behållaren inte fyllas med salt.

Programmerad hårdhetsgrad vid leve-rans är 19 °d (3,4 mmol/l).

Vid avvikande vattenhårdhet (även under 4 °d) måste den redan förpro-grammerade inställningen från fabri-ken ändras via den elektroniska styr-ningen.

Den lokala vattenleverantören lämnar information om vattnets exakta hård-hetsgrad.

Vid varierande vattenhårdhetsgrad (t ex 8 - 17 °d), ställ alltid in efter högsta hårdhetsgrad (i det här exemplet 17°d).

Den inbyggda avhårdaren kan stäl-las in från 1 °d - 60 °d.

Eventuellt framtida servicearbete underlättas om ni känner till vattnets hårdhetsgrad.

- Fyll i ledningsvattnets hårdhetsgrad här:

_____ °d

Inställning av vattenavhårdaren

Första gången maskinen tas i drift mås-te Miele service ställa in den lokala vat-tenhårdheten i den elektroniska styr-ningen (se programmeringshandboken, avsnittet "Driftinformation/Regenerere-ning").

Indikering av regenerering

När meddelandet REGENERERING visas i displayen efter ett visst antal diskningar, är den inbyggda vattenav-hårdaren tömd och kan inte längre ge mjukt, kalkfritt vatten. Den måste då **ge-nast** efter programslut genereras **med salt**.

Skulle detta av drifttekniska skäl inte vara möjligt, eller har ytterligare pro-gram redan körts, så måste man rege-nerera avhårdaren två gånger efter var-andra.

Vattenavhårdare

Regenerering av avhårdaren

Använd endast rent jodfritt koksalt, helst grovkornigt regenereringssalt med en kornstorlek på ca 1 - 4 mm. Använd inga andra saltsorter, som t ex bords-salt eller tösalt, då då dessa kan orsaka funktionsstörningar på avhårdaren.

Dessa saltsorter kan innehålla beståndsdelar som inte är vattenlösliga och därmed orsaka funktionsstörningar på avhårdaren.

Saltbehållaren rymmer ca 2 kg salt.

Om endast koksalt med finare kornstorlek finns till hands, rådfråga Miele service.

Koksalt med en kornstorlek på mer än 4 mm kan inte användas för regenerering av avhårdaren.

 Saltbehållaren får inte fyllas på med diskmedel eller andra medel! Detta kan leda till att

- avhårdaren förstörs
- att silens lock blir igensatt.

Följden kan bli att: Det uppstår ett tryck i saltbehållaren. När saltbehållaren avlägsnas uppstår risk för frätskador p g a frätande alkaliska lösningar.

Se till att det är en **saltförpackning** ni håller i handen innan saltbehållaren fylls på.

Påfyllning av saltbehållaren

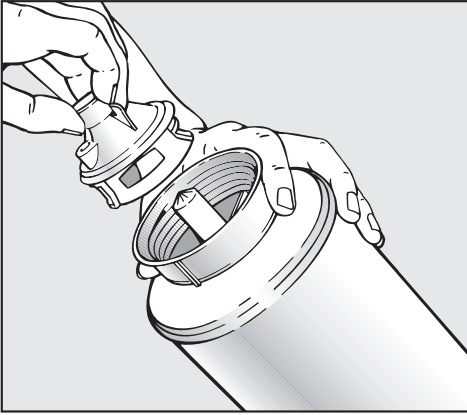

- Skruva av silens lock.
- Fyll saltbehållaren med salt och skruva på locket igen.

Placera saltbehållaren i maskinen

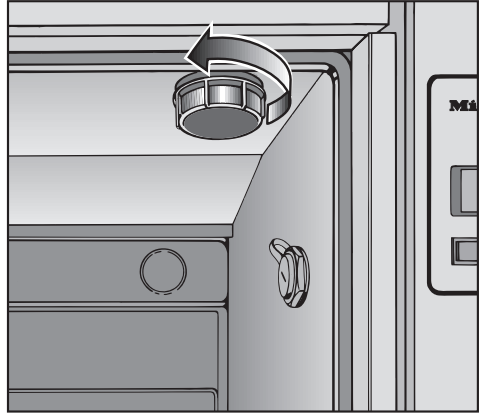

- Ta ut vagnen ur diskutrymmet.
- Skruva av plastlocket som finns uppe till höger i diskutrymmet.

⚠ I plastlocket finns en liten mängd restvatten som beroende av föregående program kan vara mycket varmt.

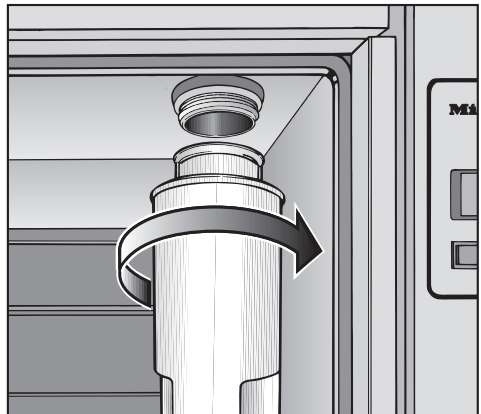

- Skruva fast saltbehållaren ordentligt.

Vattenavhårdare

Regenerera

- Stäng luckan.
 - Öppna vattenkranarna
 - Välj programmet REGENERERA.
- Avhårdaren regenererar automatiskt.

Därefter:

- Stäng av maskinen.
- Skruva av saltbehållaren försiktigt så att ett eventuellt vattentryck kan elimineras. Försök inte skruva loss behållaren med våld!
Om behållaren inte kan lossas för hand, kontakta Miele service.
- Skruva på avhårdarens lock igen.
- Skjut in vagnen.
- Stäng vattenkranarna.
- Töm saltbehållaren utanför diskutrymet.
- Skölj av saltbehållaren och silens lock med klart vatten.

Vattentrycket (flödestrycket vid tappstället) måste vara minst 100 kPa (1 bar).

Om flödestrycket är under 100 kPa (1 bar) eller varierar kraftigt kan vattenavhårdaren inte regenereras effektivt. Det kan då finnas saltrester kvar i saltbehållaren efter avslutad regenerering.

För en fullständig användning av saltet och för ursköljning av avhårdaren måste sedan programmet REGENERERING åter startas.

Automatisk vagnavkänning (AWK)

I användarnivå C ser AWK-funktionen (tillval) till att en vagn med giltig kod erhåller en fast programplats. Programplatserna 1-15 är avsedda för AWK-funktionen.

Vagnens kod (på vagnen) och programplatsen med motsvarande program måste överensstämja med varandra i den elektroniska styrningen.

Därför måste:

- varje vagn förses med en kod (se "Vagnkod") innan den tas i bruk första gången och
- det diskprogram som passar till vagnen lagras på motsvarande programplats (användarnivå D, se Programmeringshandboken under "Systemfunktion 'Programväljarens organisering'").

Viktig information!

Innan programmet startas med startknappen , måste man kontrollera att rätt program för den vagn som skall användas visas i displayen. Följden kan annars bli otillräckligt disk- resp desinfektionsresultat! Kontrollera därför alltid att programmen avsedda för vagnar med AWK (på de fasta programplatserna) inte byts ut godtyckligt.

Vagnkod

Den automatiska vagnavkänningen ser till att en vagn tilldelas en programplats. För att kunna göra detta måste vagnen vara försedd med en kodad magnetlist (en bitkombination).

När användarnivån står i läge C kan bara vagnens tilldelade programplats väljas.

När en kodad vagn skjuts in och luckan är stängd väljer den automatiska vagnavkänningen ut programmet. Det får inte finnas främmande små föremål på magnetlisten.

Programmet startas med .

Koden består av fem bitar:

- Bit 1 till 4 bestämmer vagnens kod.
- Bit 5 har kontrollfunktion (paritetsbit).

Om vagnen har sidokoppling (WAK) styr bit 6 vattentilloppsmängden och cirkulationspumpen. Dess inställning kan inte ändras.

Om vagnen inte har sidokoppling erhåller vagnen en kod där bit 6 inte ingår!

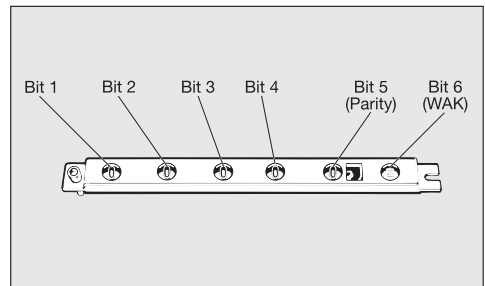

Automatisk vagnavkänning (AWK)

Hållare med vagnkod

Det är möjligt att ställa in 15 olika koder. Dessa är tilldelade programplatserna 1 till 15.

Under SYSTEMFUNKTION, PROGRAMVÄLJARENS ORGANISERING måste lämpliga program lagras på de 15 första programplatserna.

Program-plats	Bit 1	Bit 2	Bit 3	Bit 4	Bit 5 Paritetsbit
-	0	0	0	0	0
1	1	1	0	0	1
2	0	0	0	0	1
3	1	1	0	0	0
4	0	0	1	0	1
5	1	1	1	0	0
6	0	0	1	0	0
7	1	1	1	0	1
8	0	0	0	1	1
9	1	1	0	1	0
10	0	0	0	1	0
11	1	1	0	1	1
12	0	0	1	1	0
13	1	1	1	1	1
14	0	0	1	1	1
15	1	1	1	1	0

Summan av koden måste vara ett jämnt tal. (Bit 6 (WAK) räknas inte med!)

Om summan av koden är ett ojämnt tal visas meddelandet KONTROLLERA VAGNAVKÄNNINGEN.

Om vagnkoden är lika med 0 uppstår meddelandet INGEN VAGNAVKÄNNING. Det är inte möjligt att starta ett program i något av dessa fall. Vagnavkänningen måste ställas in på nytt.

Inställning av vagnkod

För att ställa in eller ändra koden till en vagn med automatisk vagnavkänning gör man så här:

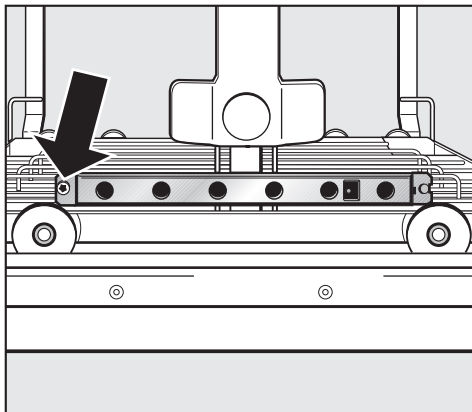

- Skruva loss skenan med koden och avlägsna den (använd insexnyckel).

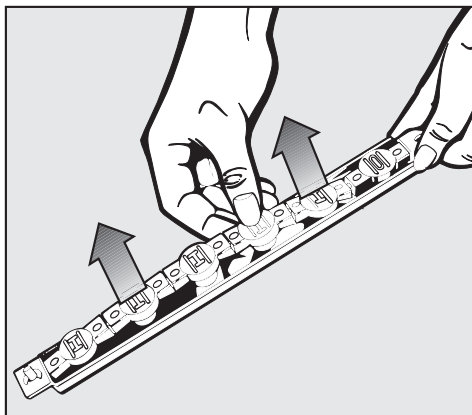

- Ta ut magnetlisten ur skenan.

Automatisk vagnkänning (AWK)

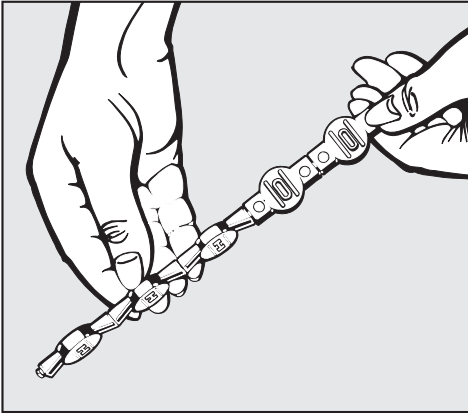

- Ställ in programplatsens kod.

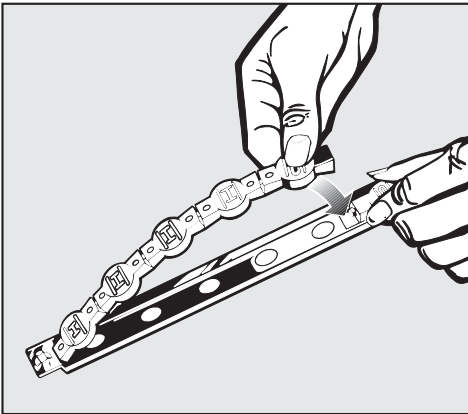

- Sätt tillbaka magnetlisten i skenan.

OBS!

Magnetlisten måste läggas in i skenan så att bitkodningen enligt tabellen syns genom de runda öppningarna i skenan.

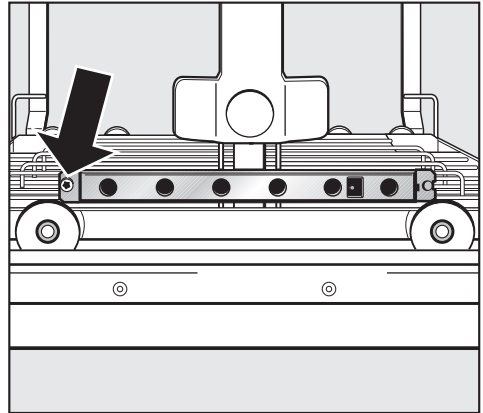
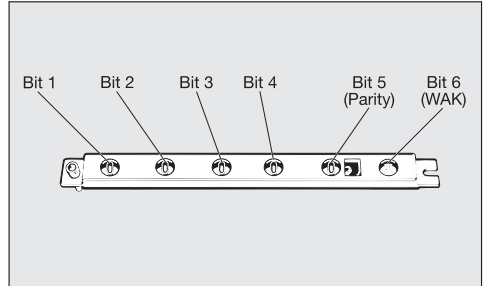

- Lägg skenan i hållaren på vagnen och skruva fast den.

Bit 6 (WAK) kan inte ändras som de övriga bitarna på magnetlisten.

Kontrollera att vagnar med sidokoppling har en kodad skena där bit 6 är inställd på I.

På vagnar utan sidokoppling måste skenan vara kodad utan den sjätte biten.

Magnetlisterna i diskdesinfektorerna G 7823 / G 7824 / G 7825 / G 7826 måste ha **gråa** magneter och magnetlisterna i diskdesinfektorerna G 7827 / G 7828 måste ha **svarta** magneter.

Användningsteknik

Använd Miele medicinproduktbok som vägledning och dokumentation!

Diskdesinfektorn kan utrustas med en mängd olika vagnar och insatser avsedda för den typ av utensilier som skall diskas och desinficeras.

Det omfattande utbudet av vagnar och insatser gör det inte möjligt att här visa alla modeller och i detalj gå in på deras användningsområden.

Kontrollera före varje programstart följande punkter (okulärbesiktning):

- Är diskgodset disktekniskt sett rätt sorterat/anslutet?
- Är spolarmarna rena och kan rotera fritt?
- Är silkombinationen fri från grövre smuts (avlägsna stora föremål och rengör eventuellt silkombinationen)?
- Är adaptern för vattenförsörjning av spolarmarna respektive munstyckena rätt kopplade?
- Är behållarna med disk- och sköljmedel påfyllda?

Placering av diskgoods

Förbehandling

- Töm alla kärl noga före iplockningen.

 Rester av syra, lösningsmedel, särskilt saltsyra och kloridhaltiga lösningsmedel måste tömmas ur kärLEN innan de placeras i maskinen.

Diskning av instrument

- Normalt rengörs instrument efter det att de har "torkat".

Observera!

- Diskgodset måste placeras så att vattenstrålarna kommer åt överallt. Annars blir disken inte ren.
- Utensilier får inte ligga så att de täcker varandra.
- Rörformiga instrument måste diskas och sköljas komplett invändigt.
- Glaskärl placeras med öppningen nedåt i lämpliga insatser. Täck eventuellt över med nät för att undvika glasskador.
- För instrument med trånga, långa håligheter måste genomströmningen av diskvattnet säkerställas när de placeras i maskinen.
- Lätta utensilier bör täckas med ett nät (t ex A 2) och smådelar bör läggas i lämplig korg för smådelar så att de inte blockerar spolarmen eller dras till den automatiska vagnavkännings magnetlist.
- Diskgods med kupad botten placeras man bäst lutande så att vattnet kan rinna av ordentligt.

- Höga, smala glas bör ställas i diskorgens mitt. Där kan de lättast nås av vattenstrålarna.
- Vagn med direktkoppling måste vara ordentligt fastkopplad.
- Modulerna måste vara riktigt kopplade i vagnen.
- Se till att tratten för vattentiloppet till den övre spolarmen inte blockeras av alltför högt eller utstickande gods. Kontrollera gärna genom att vrida spolarmarna för hand.
- Använd endast kemiskt-termiskt förfarande för desinfektion av icke temperaturbeständiga instrument.
- Rengöring av engångsinstrument är inte tillåten.

Använd endast vagnar, korgar och insatser avsedda för de utensilier som skall diskas.

På de följande sidorna finns exempel på utrustning för olika användningsområden.

OP-instrument (OP)

Tiden mellan användning av op-instrument och rengöring bör hållas så kort som möjligt.

För OP-instrument med en längre tid mellan användning och rengöring är det lämpligt att använda rengöringsprogrammet OXIVARIO, se avsnittet "Ex-trautrustning".

Desinfektion av kirurgiska instrument - även minimalinvasiv-instrument - bör ske termiskt. Slutsköljningen bör ske med AD-vatten för att godset inte skall få fläckar eller angripas av rost. Vid användning av ledningsvatten med mer än 100 mg klorid/l finns risk för rostangrepp.

OP-containerar kan desinficeras termiskt eller kemiskt-termiskt med programmet "CONTAINER". Om containerar av eloxerat aluminium används måste slutsköljningen alltid ske med AD-vatten. Dessa containerar kan **inte** diskas med programmet 93 °C - 10 min hålltid i kombination med ett alkaliskt diskmedel.

Vid diskning av **minimalinvasiv-instrument** är det ytterst viktigt att instrumenten rengörs grundligt inuti. Följ noga placeringsanvisningar, bestämmelser avseende rengöringsmetod samt anvisningar om användning av rätt diskmedel för dessa ömtåliga material.

Vagn E 528

För 3 DIN-containerar upp till 150 mm med lock. Som alternativ kan man använda vagnen E 527 för vardera 1 DIN-container upp till 300 mm och upp till 150 mm med lock.

Injektorvagn E 526

För MIC-instrument i två nivåer.

E 525

För 6 DIN eller 3 ISO trådkorgar i tre nivåer.

Kan användas med insats E 702 för 8 DIN eller 4 ISO trådkorgar.

Kan användas med insats E 703 för 4 DIN eller 2 ISO trådkorgar och OP-skålar, rondskålar och ihåliga instrument på den övre nivån.

Anestesi-utensilier (AN)

Desinfektion av anestesiinstrument utförs i regel termiskt med programmet DES-VAR-TD-AN.

Den kan även vid behov utföras kemisktermiskt. För detta skall vattenmängden ökas i de kemiska desinfektionsprogrammen.

Desinfektionseffekten med kemisk-termisk metod beror på vilket desinfektionsmedel som används.

Om ingen anslutande sterilisering följer erfordras fullständig torkning av diskgodset innan det förvaras för att undvika tillväxt av vattenlösningar. Därför måste tillräcklig torktid väljas.

Vagn E 515

För ca 3 st AN-set resp 9 st upp till 1,5 m långa slangar samt diverse tillbehör.

Användningsteknik

Nappflaskor (BC)

I en diskomgång kan t ex nappflaskor i 6 containrar E 135 (nedre och övre läget i vagnar med två nivåer) diskas och desinficeras med vagnen E 555.

3 containrar E 135 med nappflaskor (nedre läget i en vagn med två nivåer) kan diskas och desinficeras tillsammans med vidhalsade nappar i E 364 eller med skruvnappar i E 458 (övre läget i en vagn med två nivåer).

- Använd endast nappflaskor med maskindiskbeständig mängdmarkering.
- Fyll flaskorna med vatten om de står odiskade en längre tid (mer än 4 tim) för att förhindra att rester torkar fast.

Placering

- Ställ nappflaskorna upp och ned i containern.
- Sätt på containerns överdel så att den sitter fast.
- Ställ containern i basvagnen, nappflaskorna **upp och ned**, placera de låsta containerhörnen utåt. Containrarna i övre planet (vagn med två nivåer) måste placeras så nära mitten som möjligt med minst tre cm avstånd från kanten.

Om ingen anslutande sterilisering följer erfordras fullständig torkning av diskgodset innan det förvaras för att undvika tillväxt av vattenlösningar. Därför måste tillräcklig torktid väljas.

OP-skor (OS)

OP-skor av polyuretan och/eller iläggsulor diskas och desinficeras kemiskt-termiskt i 60 °C. Termisk desinfektion (program OP-SKO-TD-75/2) kan utföras om tillverkaren bekräftar skornas värmehärdighet.

Kontakta tillverkaren för information om desinfektionsverkan vid kemiskt-termiskt förfarande.

OP-skor bör endast rengöras och desinficeras i diskdesinfektor som **är avsedd för detta ändamål.**

För detta ändamål kan vagn E 550 användas med insats, t ex E 730.

Vid rengöring av OP-skor frigörs större mängder ludd. Kontrollera därför filtren i diskutrymmet med jämna mellanrum och rengör dem vid behov (se avsnittet "Rengöring och skötsel - rengöra silarna i diskutrymmet").

Användningsteknik

Transfervagn för korgar och insatser

⚠ Vid desinfektionsåtgärder enligt § 18 IfSG skall kontaminerade ytor på transfervagnen ytdesinficeras efter avslutat program enligt ett förfarande från listan från Robert-Koch-Institut enligt ovannämnda paragraf. Även desinfektionsmedel ur DGHM:s (Deutsche Gesellschaft für Hygiene und Mikrobiologie) lista skall användas.

Transfervagnens höjd kan justeras med hjälp av de justerbara fötterna. De måste vara inställda så att diskdesinfektorns öppna lucka hålls under sidospärrarna på transfervagnen.

För diskdesinfektorer utan bottenplåt måste under vissa omständigheter läget på transfervagnens fotpedal ändras.

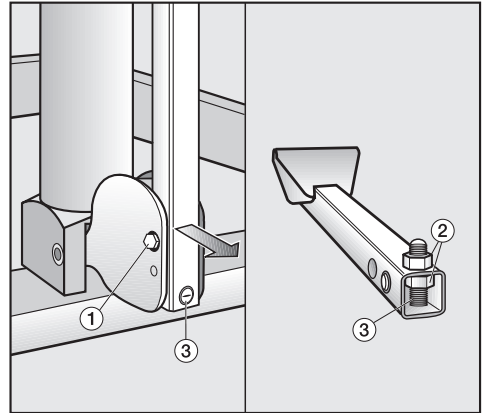

- Lossa fotpedalen ①.
- Lossa låsmuttrarna ② vid justeringsskruven ③.
- Skruva fast justeringsskruven ③ genom fotpedalen så att anslagspunkten nås tidigare.
- Dra åter åt justeringsskruven.
- Skruva fast fotpedalen.

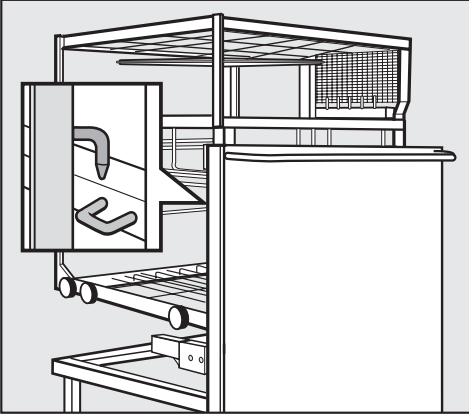

- Koppla fast vagnen på desinfektorns dockningsanordning.
- Trampa på transfervagnens fotpedal för att lyfta vagnen.
- Kör in transfervagnen så långt det går under den öppna luckan så att vagnen kan ställas ovanpå luckan.
- Lås fast löphjulen.

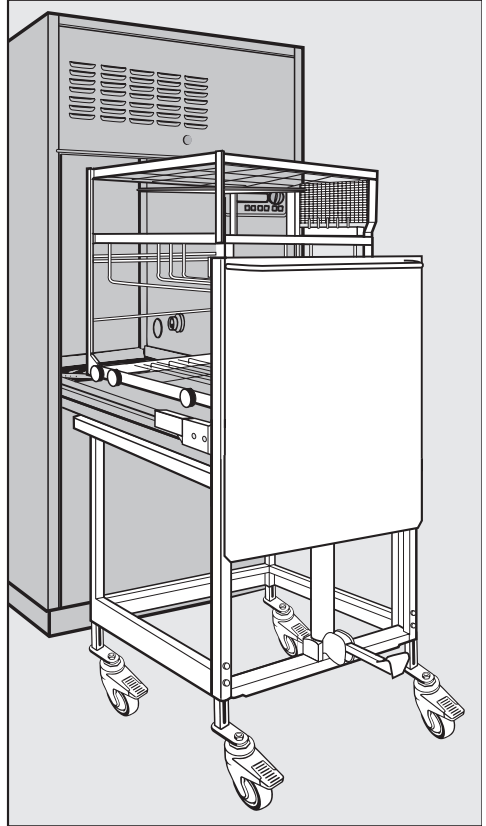

- Tryck ned fotpedalen helt för att sänka ner vagnen.
- Kör fram transfervagnen efter programslut på så sätt till diskdesinfektorn att dess lucka kommer under transfervagnens sidospärrar.
- Dra vagnen så långt det går på den öppna luckan så att transfervagnen kan lyftas upp och köras iväg.

Dosering av flytande diskmedel

 Använd endast specialdiskmedel för diskdesinfektorer och beakta tillverkarens rekommendationer angående användning!

Diskdesinfektorn är standardutrustad med två doseringspumpar:

- Doseringssystem DOS 1 (blå) för dosering av flytande diskmedel. Doseringskapaciteten är 120 ml/min.
- Doseringssystem DOS 3 (röd) för dosering av sura medier som neutraliserings- eller sköljmedel. Doseringskapaciteten är 20 ml/min.

Ytterligare DOS-pumpar (tillval):

- Doseringssystem DOS 2 (vit) för dosering av sura medier som t ex neutraliserings- eller sköljmedel. Doseringskapaciteten är 20 ml/min.
- Doseringssystem DOS 4 (grön) för dosering av låglöddrande desinfektionsmedel för maskindisk eller ytterligare ett diskmedel. Doseringskapaciteten är 120 ml/min.

Beroende på diskdesinfektorns arbetsuppgift, doseras erforderliga medier i rätt mängd med hjälp av dessa doseringssystem.

Extrautrustning OXIVARIO:

Diskdesinfektorn kan för rengöringsprogrammet OXIVARIO utrustas med en extra doseringspump och en behållare för väteperoxidlösning (H_2O_2 -lösning). Anslutningsslangen för H_2O_2 -lösningen är svart.

Doseringssystemet DOS 2 doserar i dessa fall H_2O_2 -lösningen.

Alla särskilda anvisningar för diskprogrammet OXIVARIO finns sammanfattade i avsnittet "Extrautrustning OXIVARIO".

Förberedelse av doseringsautomaterna

Medierna kan fyllas på i 5 liters plastbehållare vars färg motsvarar respektive doseringssystem.

Första gången maskinen tas i bruk eller när meddelandet Fyll BEHÅLLARE DOS 1 och/eller DOS 2, 3, 4 blinkar i displayen efter inkopplingen eller efter avslutat program måste behållaren fyllas med respektive medium.

Om meddelandet KONTROLLERA DOSERINGSSYSTEM 1 och/eller 2, 3, 4 blinkar i displayen, kontrollera behållare och doseringsslang och fyll på vid behov resp. byt ut mot en full behållare. Programmet stoppades automatiskt.

När maskinen tas i bruk första gången eller efter meddelandet KONTROLLERA DOSERINGSSYSTEM ... skall programmen DOS-FYLL PÅ för luftning av doseringssystemet startas (se "Lufta doseringssystemen").

 Handskas varsamt med flytande medier såsom disk-, skölj-, desinfektions- och neutraliseringsmedel! De består ofta av syror eller lut. Observera gällande säkerhetsföreskrifter!
Använd skyddsglasögon och skyddshandskar!

Fylla på behållarna med flytande medel

- Stäng av diskdesinfektorn med huvudströmbrytaren.

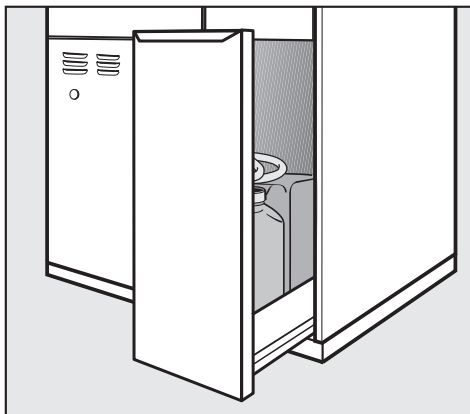

- Drag ut vagnen bredvid serviceluckan (med behållare för flytande medier).
- Tag ut behållarna ur diskdesinfektorn, öppna locket och fyll på med önskat medium. Kontrollera att rätt medel fylls på i rätt behållare, se färgmarkeringarna.

Dosering av flytande diskmedel

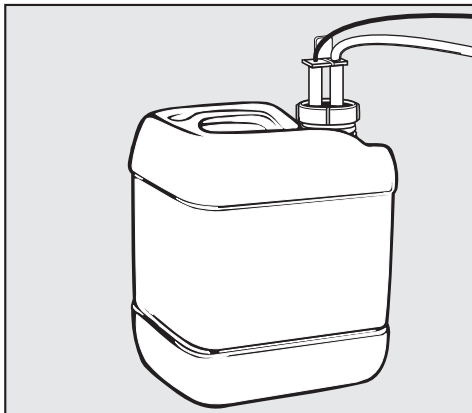

- Sätt suglansen i behållaren och beakta färgmarkeringarna.

När behållaren är fylld släcks meddelandet.

Fyll behållarna när meddelandet FYLL BEHÅLLARE DOS 1, 2, 3 eller 4 visas i displayen. Fyll på behållarna i god tid, de bör inte bli helt tomma.

Om en behållare inte används kan nivåindikeringen stängas av och därmed kan man undvika felmeddelanden (se Programmeringshandboken under "Maskinfunktion/"Kontroll av behållare").

Lufta doseringssystemen

Innan diskdesinfektorn tas i bruk första gången eller om en behållare inte har fyllts på i tid och en eller flera doseringssystem är tomma måste doseringssystemet/-en luftas. Gör så här:

- Tryck på knappen **I-0**.
- Välj användarnivå B.
- Välj något av programmen:
DOS1-FYLL PÅ
DOS3-FYLL PÅ
(se under "Drift" B. Fritt programval).
tillval:
DOS2-FYLL PÅ
DOS4-FYLL PÅ
(om DOS2- och/eller DOS4-pumpar är inbyggda).
- Tryck på startknappen .

Serviceprogrammen DOS- FYLL PÅ är fabriksinställda på programplatserna 58 - 61. De kan flyttas till andra programplatser.

Skötsel av doseringssystem

För att upprätthålla doseringssystemens funktionssäkerhet skall underhållsarbeten utföras med jämna mellanrum.

Reparationer får endast utföras av Miele service.

Med 1 - 1 1/2 års mellanrum

skall doseringsslangarna i doseringssystemen bytas.

Externa doseringssystem

Informera Miele service om externa pumpar används för dosering. Följ anvisningarna i Programmeringshandboken under "Maskinfunktion".

Använda maskinen

Huvudströmbrytare

Huvudströmbrytaren med "nödstoppsfunktion" står på **I-ON**.

Med den elektroniska styrningen kan man välja fyra olika användarnivåer:

A = Fast program / frisläppta program

B = Fritt programval

C = AWK - Automatisk vagnavkänning (programval med hjälp av vagnkod) - tillval -

D = Programmering / fritt programval / ändra kod (se Programmeringshandboken)

Koppla in diskdesinfektorn

■ Öppna vattenkranarna (om de är stängda).

■ Tryck på knappen **I-0**.

På användarnivå A, B och D visas i displayen senast valda PROGRAMNAMN och på nivå C AUTOMATISK VAGNAVKÄNNING.

Byta användarnivå

■ Tryck samtidigt in knapparna **◀** och **▶**. I displayen visas användarnivåerna A B C D.

■ Välj användarnivå med **◀** eller **▶**.

■ Bekräfta vald användarnivå med **◊**.

■ Ange kod om detta krävs i displayen.

Kod vid leverans är >0000<.

Gör så här:

- Tryck på startknappen **◊**.

Siffrorna [0000] visas.

- Ange siffror med **+** och **-**.

- Välj sifferposition med **◀** eller **▶**.

- Bekräfta kod med **◊**.

Om felaktig kod anges visas:

FEL KOD, ANGE IGEN

■ Stäng luckan.

Välja/ändra egen kod

Koden som är inprogrammerad vid leverans kan ändras, se Programmeringshandboken under "Systemfunktion".

Kod 1 för nivå ABC

Kod 2 för nivå ABCD

Starta program

Detaljerad information och viktiga anvisningar gällande Miele's standardprogram finns i avsnittet "Programöversikt" i den medföljande Programmeringshandboken.

A. Fast program

Sammanställ alla fasta program på användarnivå B eller D och frisläpp för användarnivå A (se Programmeringshandboken under "Systemfunktion 'Frisläpp program för användarnivå A'").

- Välj användarnivå A.
- Kontrollera om erforderligt program visas i displayen.
Om flera fasta program har sammanställts och frisläppts, välj önskat program med programväljaren.
- Tryck på startknappen .

B. Fritt programval



- Välj användarnivå B.

På användarnivå B finns tre möjligheter att välja program.

1. Programplatserna 1 - 23 kan väljas med programväljaren.





- Vrid programväljaren till önskat programnummer.
Programnamnet visas i displayen.

2. Programmen fr.o.m. plats 24 kan väljas med  och .

- Vrid programväljaren till 24.
- Tryck på  (bläddrar framåt) tills önskat program visas.
- Tryck på  (bläddrar bakåt) tills önskat program visas.

3. Meny **PROGRAMÖVERSIKT** listar alla sparade program. I denna meny kan ett program väljas.

Gör så här:

- Välj Programöversikt med  och bekräfta med .
- Välj program med  eller .
- Bekräfta det valda programmet med .

Menyn Programöversikt lämnas och det valda programmet visas i displayen.

När ett program har valts på något av de tre ovanstående sätten:

- Tryck på startknappen . Programmet startas.

Ytterligare information om val av program finns i Programmeringshandboken under "Användarnivå B".

Använda maskinen

C. Automatisk vagnavkänning (AWK)

- Välj användarnivå C.
- Skjut in vagn försedd med kod (se avsnittet "Användarnivå C 'Automatisk vagnavkänning (AWK)'").
- Stäng luckan.

OBS!

Innan programmet startas med startknappen måste man kontrollera att displayen visar rätt program **för den vagn som används**.

Otillräckliga disk- och desinfektionsresultat kan annars bli följden! Kontrollera därför alltid att programmen för vagnar med AWK (på fasta programplatser) inte byts ut godtyckligt.

- Tryck på startknappen .

Program- och doseringsändringar för diskdesinfektorer (Direktiv 93/42/EWG, Klass IIa) bör dokumenteras i en medicinproduktbok. Rengörings- och desinfektionseffekten skall i förekommande fall valideras på nytt.

En Miele medicinproduktbok medföljer alla maskiner eller kan beställas hos Miele.

Programförlopp

Efter start genomförs programmet automatiskt. Programmet är avslutat när PROGRAMSLUT visas i displayen och belysningen blinkar (tryck på valfri knapp för att stänga av det blinkande skenet).

Se Programmeringshandboken under "Systemfunktion" om hur man generellt stänger av det blinkande skenet.

Detaljerad information om programförlopp finns i Programmeringshandboken under "Indikering av programförlopp".

Bakgrundsbelysningen i displayen stängs av automatiskt efter ca 15 min. Tryck på någon av knapparna på manöverpanelen för att aktivera den igen.

 Under programmet är det inte tillåtet att byta den inbyggda skrivarrens färgband eller pappersrulle.

Stänga av maskinen

- Tryck ut knappen I-0.
- Stäng vattenkranarna.



Byta eller avbryta program

Har man valt fel program och startknappen  redan har tryckts in kan ett program bara bytas eller avbrytas på följande sätt:

1. På användarnivå B eller D

- Tryck på stoppknappen  och programmet avbryts.
I displayen visas AVBRYT eller >FORTSÄTT<.

Det kontaminerade vattnet måste dekontamineras innan det leds ut i det allmänna vattenavloppet (luckan på den orena sidan kan öppnas för detta ändamål).

- Välj >AVBRYT< med markörknappen , markören > < blinkar.
- Tryck på startknappen  (programmet avbryts och maskinen töms på vatten). I displayen visas VATTENAVLOPP.
- När vattnet har tömts kan önskat program väljas och startas.

2. På användarnivå A eller C

- Välj användarnivå B eller D.
OBS, kod måste anges!
- På användarnivå B eller D:
fortsätt enligt anvisningarna under **1**.

Använda maskinen

Avbryta program

Om det är nödvändigt att avbryta ett program, t ex på grund av att diskgodset vibrerar kraftigt:

Om ett DESIN-program avbryts och därefter skall fortsätta, var god kontrollera displayen vid programmets slut. Om displayen visar PROCESS-PARAMETRAR EJ UPPFYLLDA har luckan öppnats **efter** desinfektionen och därmed har DESIN-parametrarna inte uppfyllts. Hela programmet måste upprepas.

1. På användarnivå B eller D

- Tryck på stoppknappen  och programmet avbryts.
I displayen visas AVBRYT eller >FORTSÄTT<.
- Öppna luckan.

Anvisningar för diskdesinfektorer med ren och oren sida: Om maskinen är inställd på SLUSS/ NEJ kan luckan öppnas på oren sida och är den inställd på SLUSS/ JA kan luckan öppnas både på ren och oren sida.

För diskdesinfektorer som medicinprodukt (enligt den framtida EN ISO 15883) skall alltid SLUSS NEJ vara inställt.

 Se upp! Diskgodset kan vara väldigt varmt. Risk för skållning och brännskada.
Vid användning av program med kemisk-termisk desinfektion kan ånga med hög desinfektionsmedels-halt strömma ut!

- Placera diskgodset stadigt. Beakta eventuella infektionsskyddsåtgärder och använd handskar.
 - Stäng luckan.
 - Tryck på startknappen . Programmet fortsätter.
- ### 2. På användarnivå A eller C
- Tryck på **I-0**-knappen och programmet avbryts.
 - Välj användarnivå B eller D.
OBS, kod måste anges!
 - Tryck på **I-0**-knappen och programmet fortsätter.
 - Fortsätt på användarnivå B eller D, fortsätt enligt anvisningarna under **1**.

Diskdesinfektorn är utrustad med en 5 m lång seriekabel för dataöverföring mellan Profitronic-elektroniken och en extern protokollskrivare eller PC.

Kabeln finns i maskinen och får bara anslutas av Miele service.

Det seriella gränssnittet är RS 232-kompatibelt.

För konfigurering av gränssnittet, se Programmeringshandboken under "Funktion PC/Skrivare".

Det är möjligt att använda olika externa skrivarmodeller:

- Epson-kompatibel teckenuppsättning (en lista över lämpliga skrivare kan beställas hos Miele).
- HP Laserjet.

Stiften på kabelns 9-poliga Sub-D-kontakt har följande fördelning:

- 5 GND (jord)
- 3 TXD (sända)
- 2 RXD (ta emot)
- 1-4-6 (bygla)
- 7-8 (bygla)

Ett vanligt nollmodem eller laplinkkablage kan anslutas.

Förlängningskabeln till skrivaren/PC:n får högst vara 10 m lång.

Vid anslutning av en skrivare eller PC skall följande beaktas:

- Använd endast typgodkänd PC eller skrivare.
- Se till att skrivaren eller PC:n är lämpad att använda på uppställningsplatsen.

Inställningarna av protokollskrivarens utskriftsfunktioner beskrivs i avsnittet PC/Skrivare i programmeringshandboken.

Ni har möjligheten att göra följande utskrifter:

- ① Programutskrift
- ② Tillvalsfunktion utskrift
- ③ Diskprotokoll utskrift
- ④ Felprotokoll utskrift

Rengöring och skötsel

Rengöra silarna i diskutrymmet

⚠ Diskning får inte ske utan silar!

Silkombinationen på botten av diskdesinfektorn bör kontrolleras regelbundet och rengöras vid behov.

⚠ Se upp!
Det kan finnas glassplitter i silkombinationen.

Rengöra grovsilen

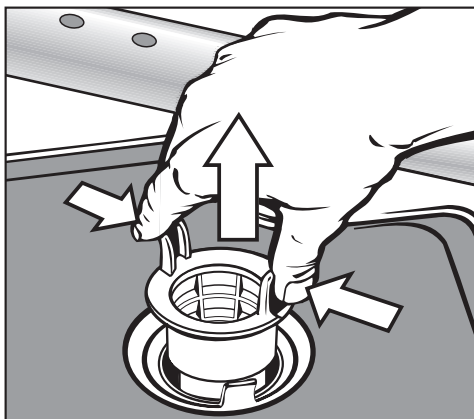

- Tryck ihop greppen, ta ut grovsilen och rengör den.
- Sätt tillbaka den rengjorda silen och tryck ner den ordentligt.

Rengöra grovsilen och mikrofinfiltret

- Ta ur grovsilen.
- Ta även ut finfiltret mellan grovsilen och mikrofinfiltret (om sådant finns).

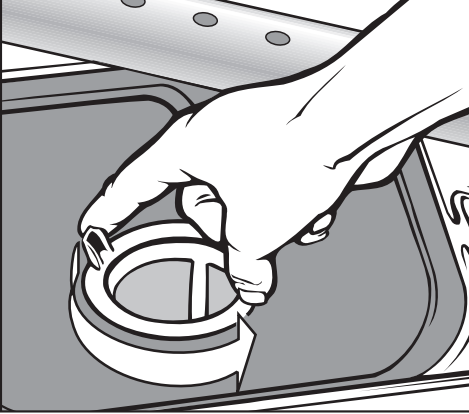

- Fatta tag i mikrofinfiltrets grepp, vrid det två varv åt vänster.

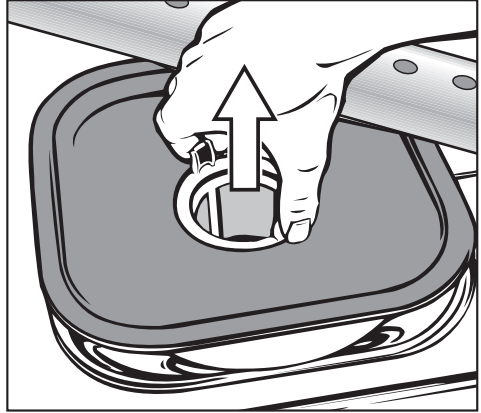

- Ta ut det tillsammans med silplattan.
- Rengör silarna.
- Sätt tillbaka silarna i omvänd ordning. Grovfiltret måste ligga slätt an mot diskutrymmets botten.

Skötsel av torkaggregat (TA)

Byta grovfilter

När meddelandet BYT GROVFILTER blinkar i displayen måste grovfiltret bytas.

Filtret får endast bytas av Miele service.

Återställ drifttidsräknaren när grovfiltret har bytts ut. Gör så här:

- Välj programmet BYT GROVFILTER.
- Tryck på startknappen .

När serviceprogrammet är avslutat visas ett meddelande i displayen.

- Bekräfta kommandot >FORTSÄTT< med .

Byta finfilter

När meddelandet BYT FINFILTER blinkar i displayen måste finfiltret bytas.

Filtret får endast bytas av Miele service.

Återställ drifttidsräknaren när finfiltret har bytts ut. Gör så här:

- Välj programmet BYT FINFILTER.
- Tryck på startknappen .

När serviceprogrammet är avslutat visas ett meddelande i displayen.

- Bekräfta kommandot >FORTSÄTT< med .

En felfri funktion garanteras endast med **"MIELE original S-klassfilter"**.

Serviceprogrammen BYT GROVFILTER och BYT FINFILTER är fabriksinställda på programplatserna 62+63. De kan flyttas till andra programplatser (se Programmeringshandboken under "Systemfunktion").

Byta pappersrulle

När kontrolllampan på protokollskrivaren tänds måste pappersrullen (58 mm bred) bytas.

Gör så här:

- Öppna frontluckan och fäll ned den.
- Tag ut den tomma pappersrullen från hållaren och sätt i den nya pappersrullen i omvänd ordning.
- Klipp ut en spetsig flik och för in papperet uppåt på pappersmatningsrullen (öppning bakom färgbandskassetten). Håll samtidigt ned den gröna knappen för pappersmatning tills papperet kommer ut ovanför färgbandskassetten (se bild på frontluckans insida).
- Mata papperet genom öppningen på frontluckan och stäng luckan.

Pappersrullar kan beställas hos Miele (bredd 58 mm / rullens ytterdiameter ca 50 mm).

Byta färgbandskassett



- Öppna frontluckan och fäll ned den.
- Drag ut färgbandskassetten (ovanför pappersrullen) ur hållaren och sätt i nytt färgband i omvänd ordning. Papperet måste föras in mellan färgband och kassett.
- Vrid på hjulet för manuell matning av färgbandet medurs tills bandet är spänt.
- Mata papperet genom öppningen på frontluckan och stäng luckan.

Färgbandskassetter kan beställas hos Miele.

 Följ bipackad installationsritning!

Omkoppling ånga/el - el/ånga

En omkopplingsbar maskin kan kopplas om via serviceprogrammet ÅNGA>>EL eller EL>> ÅNGA.

- Välj programmet ÅNGA>>EL eller EL>>ÅNGA (se under "Användarnivå / B. Fritt programval").
- Tryck på startknappen .
När serviceprogrammet är avslutat visas ett meddelande i displayen.
- Bekräfta kommandot >FORTSÄTT< med .

Arbeten som rör elanslutningen får bara utföras av en behörig fackman.

- Elanslutningen måste utföras enligt gällande föreskrifter!
- Jordfelsbrytare rekommenderas.
- En potentialutjämning skall utföras.
- Rotationsriktningen för motordrivna delar är beroende av maskinens elektriska anslutning. Anslut maskinen i rätt fas med höger rotationsfält.
- Tekniska data, se typskylt eller bipackat kopplingsschema.

Maskinen får endast tas i drift med på **typskylten** angiven spänning, frekvens och säkring.

Ytterligare anvisningar angående elanslutningen finns i de bipackade installationsritningarna I och II.

Typskylten med godkännandemärken (VDE, DVGW osv) finns på täckplåten bakom serviceluckan på den örena sidan.

Kopplingsschemat finns på insidan av serviceluckan.

Vattenanslutning

 Följ bipackad installationsritning!

- Det vatten som används skall minst motsvara dricksvattenkvalitet enligt den europeiska dricksvattenlagen. En högre järnhalt kan leda till att rost bildas på disken och på maskinen. Vid användning av ledningsvatten med mer än 100 mg klorid/l ökar risken för rostangrepp betydligt.

Tekniska data

Höjd:	1536 mm (inkl. 100 mm sockel och lock) 2110 mm (inkl. 100 mm sockel och MAV)
Bredd:	900 mm
Djup:	768 mm
Vikt (inkl. sockel, DKWK och MAV):	ca 350 kg
Bruttovikt:	ca 500 kg
Spänning:	se typskylt
Anslutningseffekt:	se typskylt
Säkring:	se typskylt
Tryckluftsanslutning:	600 kPa (erfordras vid ångdrift)
Ånganslutning (med el-torkaggregat):	250 - 1000 kPa / 140 - 180 °C
Vattentryck (flödestryck):	100 - 1000 kPa övertryck (100 kPa = 1 bar)
Kall- varm- och AD-vattenanslutning:	till max 70 °C
Ljudeffektnivå i dB (A): Ljudtrycksnivå LpA	diskning: <70 vid torkning: <70
Godkännandemärken:	VDE, radioavstörd, DVGW
CE-märkning:	Direktivet om medicintekniska produkter 93/42/EEG, klass IIa

Service

Var god kontakta Miele service vid störningar.

- Miele service. Auktoriserade serviceverkstäder återfinns i telefonkatalogens gula sidor under rubriken "Hushållsutrustning. Vitvaror – Service". Se också Mieles hemsida: www.miele-professional.se

- Uppge alltid maskinmodell och –nummer vid kontakt med Miele service.

Båda uppgifter finns på typskylten (se under "Elanslutning").

Säkerhetstekniska kontroller

Direktivet 93/42/EWG beträffande medicinprodukter har omsatts nationellt i alla länder inom den europeiska gemenskapen och fordrar säkerhets- och funktionstekniska kontroller. I vissa länder gäller ytterligare förordningar (t ex MPBetriebV) vilka direkt uppmanar användaren att genomföra dessa kontroller.

Även internationellt kommer användarna med den framtida **EN ISO 15883** att uppmanas till dessa kontroller.

Säkerhetstekniska kontroller för denna medicinprodukt måste **genomföras efter 1000 drifttimmar eller minst en gång i halvåret** av auktoriserad Miele service.

En checklista för de säkerhetstekniska kontrollerna finns i medicinproduktboken.

I medicinproduktboken finns även en checklista för de regelbundna kontroller som användaren själv skall göra.

Definition av diskdesinfektorn

Diskdesinfektorn kan för rengöringsprogrammet OXIVARIO utrustas med två extra doseringspumpar och en mellanbehållare för väteperoxidlösning (H_2O_2 -lösning). Doseringsystemet DOS 2 doserar i dessa fall H_2O_2 -lösningen.

För den speciella diskprocessen finns de båda diskprogrammen OXIVARIO PLUS och OXIVARIO. Vid leverans ligger programmen på programplats 51 och 52.

Detta rengöringsförfarande utnyttjar det faktum att aktivt syre frisläpps i en alkalisk omgivning. Det diskmedel som används måste vara fritt från tensider och ha ett ph-värde mellan 11 och 11,5.

Användningsområden

Programmet OXIVARIO med alkalisk rengöring är avsett för rengöring och desinfektion av kirurgiska instrument, vilka ställer särskilda krav på rengöringen.

Programmet är särskilt lämpligt för OP-instrument, t ex från området för HF (=högfrekvens)-kirurgi, skelettkirurgi, för instrument som torkar pga. lång tid mellan användning och rengöring och vid inverkan av antiseptika.

Diskprocessen är tillräckligt skonande för minimalinvasiva instrument, inklusive glas om tillverkaren tillåter alkalisk rengöring.

Den är inte lämplig för eloxerat aluminium.

För titanlegeringar, t ex implantat, är materialets hållbarhet inte alltid given. Fråga tillverkaren.

I samband med diskprogrammen OXIVARIO PLUS och OXIVARIO måste instrumenten skötas om extra noggrant.

Extrautrustning OXIVARIO

Säkerhetsanvisningar och varningar

 Följande säkerhetsanvisningar och varningar kompletterar de som finns i början av denna bruksanvisning!

■ H₂O₂-lösning får endast användas i specialbehållare från firmorna Eco-lab och Dr. Weigert med tillhörande adapter.

■ Läs noggrant tillverkarens säkerhetsanvisningar (sidor med säkerhetsdata).

■ Var försiktig vid hantering av H₂O₂-lösning. Detta är ett frätande medium!

Beakta de gällande säkerhetsföreskrifterna!

Använd skyddsglasögon och skyddshandskar!

■ Lämna in tomma behållare för avfallshantering enligt tillverkarens anvisningar.

■ H₂O₂-lösning får på inga villkor blandas med andra medier. Risk för en stor kemisk reaktion.

Ansluta behållare med H₂O₂-lösning

Anslutningsslangen för behållaren med H₂O₂-lösningen är märkt med en svart klisteretikett. Den levereras utan adapter eftersom uttagningssystemen för behållarna är olika beroende på leverantör.

■ Förbind adaptern från den gällande leverantören med anslutningsslangen (svart).

■ Anslut behållaren med H₂O₂-lösningen.

■ Starta serviceprogram DOS2-FYLL PÅ.

Till skillnad mot andra medier skall behållaren med H₂O₂-lösningen tömmas helt och hållet innan den byts ut.

Först när meddelandet FYLL PÅ BEHÅLLARE DOS 2 visas skall en ny behållare med H₂O₂-lösning anslutas och serviceprogrammet DOS2-FYLL PÅ startas.

Om meddelandet KONTROLLERA DOSERINGSSYSTEM 2 visas skall behållaren och doseringsslangen kontrolleras. Programmet stoppades automatiskt.



Miele AB
Industrivägen 20, Box 1397
171 27 Solna

Miele AB
Lisa Sass gata 1
422 53 Hisings Backa

Miele AB
Kronborgsvägen 7 A
217 42 Malmö

Tel 08-562 29 000
Fax 08-562 29 209
Serviceanmälan: 077 077 00 20

Internet: www.miele-professional.se